

# ピタッとアームのシャフトの交換について

(開発通称：「象の鼻」の部分)

シャフトの取り外しや交換は、劣化・不具合・改良の際に弊社より案内させていただきます。その場合のみこの作業を行います。

1 シャフト取り外し → 2 交換シャフト取付 の流れで作業を進めます。

## 1. シャフトを外します。



赤線で囲んでいる部分がシャフトとします。  
このシャフトを外す手順です。



### ■ モール配線をアームより外す

シャフト部分に配線を結束バンドで止めています。  
結束バンドをニッパーで切り外してください。

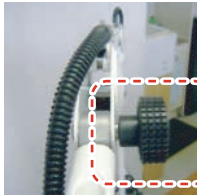

### ■ 赤で囲んだ部分のナットを回し外します

安全のため、シャフトを支えながら回し外します。



### ■ 外したナット・ワッシャの確認

上の項目のナットと間にワッシャも挟まれています。  
ナットとワッシャをなくさないようにしてください。



### ■ ナットの反対側からボルトを抜く

ナットを外せば、  
ボルトを引っ張れば抜くことができます。  
シャフトが落ちないように  
しっかり支えながらボルトを抜く。



### ■ アームからシャフトを抜きます

写真の様にアーム側の接続部分を支えながら  
シャフトを平行に引き抜きます。

➤ 交換したシャフト取付へ

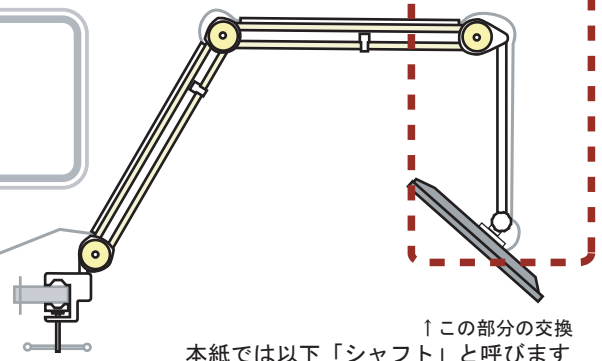

## 2. 交換したシャフトを取り付ける

取付は基本的に外すときの逆の手順です。  
以下、取付の際の注意ポイントを記載

### ■ 交換するシャフトをアームに取付

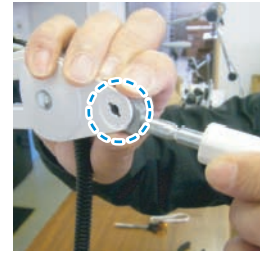

青丸の部分がしっかり合わさっているか  
確認（穴から向こう側が見える状態）  
支えながら、シャフトを平行に差し込みます。

### ■ 取付方向の注意



この写真でいうと  
手前に縦の棒金具



この写真でいうと  
左側に縦の棒金具

取付方向があります。  
アーム全体でいう、シャフト側からみて  
左側に縦の棒金具が出ている状態で取付。

### ■ ボルトを入れる

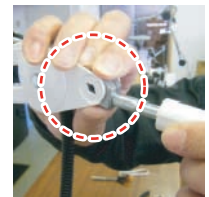
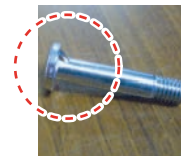

ネジ頭側の山とアーム側のネジを差し込む部分  
（写真の赤丸部分）の形を確認して、  
あうようにネジを差し込みます。

### ■ シャフト取付



逆の手順で取付を行います。

- ・ナット、ワッシャを回し締める。
- ・配線をシャフト結束バンドで止める
- ・しっかり固定されているか確認。

...

交換作業は以上です。